

KI

VET

ÍTÉS

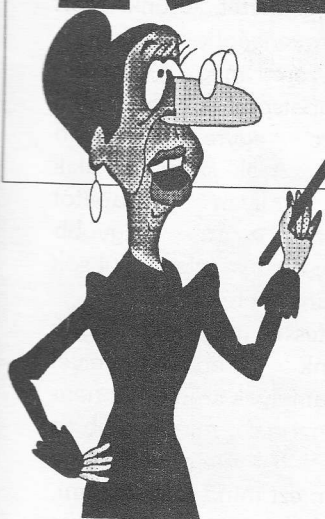

**Az állatorvostanhallgatók lapja
I. évf. 1. szám 1995. október 30.
Ára: 30,- Ft**

0.1048

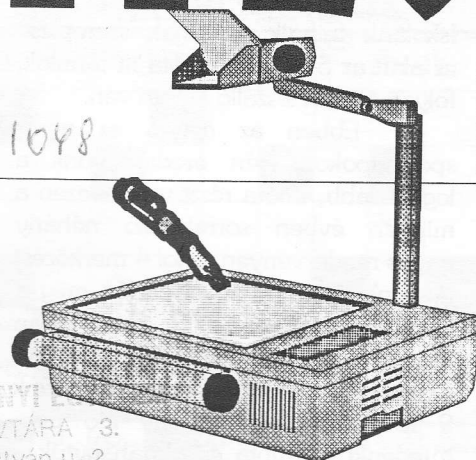

ÁLLATORVOSTUDOMÁNYI
KÖZPONTI KÖNYVTÁRA 3.
1078 Budapest, István u. 2.
1400 Budapest, Pf.: 2.

Kedves Diákok!

Az IAMS cég hitvallása, hogy olyan termékeket állítson elő, melyek kiváló minőségük révén segítenek kedvenc állataink mindennapjainak jobbá tételében. Az állatok táplálásának jelentőségét pedig - a kiváló tenyésztők és egyéb hobby-szintű szakemberek mellett - természetesen az állatorvosok tudják leginkább átérezni.

Ha további információra lenne szükséged az IAMS céggel kapcsolatban, keresd meg Menyhárt Krisztinát, aki itt az egyetemen segíti munkánkat.

Az IAMS cég szerte a világon támogatja az állatorvos hallgatók tanulmányait, tevékenységeit. Örömről szolgál, hogy segíthetünk az Egyetem diáklapjának újra indulásában.

Sikerült olyan lelkes hallgatókat találni, akik felvállalták az újság szerkesztését és az ahhoz kapcsolódó számos szervezési teendőt. legelőször nekik szeretnénk köszönetet mondani.

Köszönet illet Téged is, kedves Olvasó, hogy bizalmat szavaztál egy induló lapnak - hiszen kezdedben tartod az első számot -, és szűkös anyagi forrásaidból sikerült elkülönítened a lap árát. Persze ne feledd: az újság a Tiéd, Neked szól, véleményed, közreműködésed és cikkeid nélkül mit sem ér!

Mi, akik az IAMS magyarországi képviselőjénél dolgozunk, sok sikert, még számos évfolyamot szeretnénk kívánni lapotoknak.

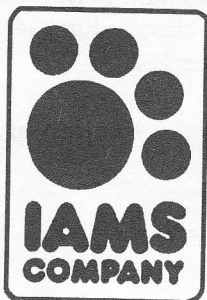

További felvilágosítás:
Menyhárt Krisztina
ÁOTE Kollégium, 216. sz.

Üdvözlettel:

Siklósi István

Siklósi István
PREMIUM PET FOOD KFT
1194 Budapest
Méta utca 31.
Tel. / Fax: 280-7312
280-4858



GÖDÖLLŐ '95

Iskolánk futballcsapatának szereplése ez alatt az 5 év alatt mióta itt tanulok, folyamatosan leszálló ágba van.

Ebben az évben az agrár sportnapokon elért eredményünk a legrosszabb, mióta részt veszek ezen a minden évben sorakerülő néhány napos rendezvényen, ahol 4 mérkőzést játszottunk. Néhány évvel ezelőtt még a Budapest Bajnokság III. osztályában rendszeresen szerepeltünk. Azonban többször is előfordult, hogy csapatunk 9 fővel állt fel. Ezt egy idő után mindenki megunt és abbahagytuk a játékot.

Tavaly a soros agrár sportnapokon az első mérkőzésre is csak úgy tudtunk kiállni, hogy megkértünk egy szurkolót, hogy álljon be a csapatba.

Ehhez képest most az első mérkőzéstől képesek voltunk csereemberekkel játszani. Ezen a helyen már ez is eredmény. Igaz ugyan, hogy utolsó mérkőzésünkre sérülések miatt nem tudtunk kiállni.

Csapatunk erőnléte néhány, jelenleg is aktívan sportoló tagtól eltekintve (ez a sportág egyikük esetében sem futball) elszomorító volt. A nagypályás futballhoz szükséges technikai tudás sem volt elégséges. Mindez több okra vezethető vissza.

Az első ok, hogy csapatunkban senki sem futballozik versenyszerűen nagypályán. Talán a futball népszerűsége is csökkent.

A második ok, hogy közös edzéseink nem voltak. Ezek megszervezése évek óta egyre nagyobb akadályba ütközik. Az egyes évfolyamok időbeosztása eltér egymástól, így igen nehéz mindenki számára megfelelő időpontot találni. Ezen kívül egyre kevesebb ember hajlandó vállalni a gyakorlatok pótlásával járó hercehurcát.

Mellettük szól az a tény, hogy iskolánk nem támogatja oly mértékben a sportot, - főleg a tömegsportot - mint az elmúlt évtizedekben. Ez valószínűleg a jelenlegi társadalmi és gazdasági rendszer követelménye és következménye. Véleményem szerint az egyes szakmákban tapasztalható specializálódás követeli meg, hogy egyre több időt kell fordítani annak elsajátítására. Ez a jövő útja is, ezen a téren iskolánk kétségtelenül az élen jár. A tanulók leterhelésének fokozódása évek óta tapasztalható tendencia. Így a kötelező előadáslátogatás bevezetése nélkül is egyre többet kényszerül mindenki tanulni. Ezzel az iskola úgy tűnik, hogy megoldja feladatát: rávenni a tanulókat a tanulásra. A sportra és minden egyéb tevékenységre fordítható idő viszont csökken.

Talán eljön majd az az idő, mikor az oktatási reformoknak köszönhetően felnő egy olyan generáció, amely tökéletesen tudja idejét beosztani és életét testben és lélekben egészségesen leélni. Addig is azonban, mi, akik e koncepció szerint "átmenetek" vagyunk: számok, adatok, mennyiségek egy papíron, melyeknek át kell futniuk egy induló gépezet

tökéletlen kerekei között, mi egy lélegzétvételnyi szünetet kérünk. Mert mi vagyunk a gyengébbek, és sajnos iskolánk rendszere még hiányosan működik. A csapatsportokra, közösségi tevékenységekre egyre kevesebb lehetőség nyílik. Azok számára, akik megpróbálnak ilyen csapatot szervezni, ez egyre nagyobb erőfeszítést és csalódást jelent. Túl sok visszautasításban van részünk.

Engedtesse meg még néhány szó iskolánk rendezvényeivel kapcsolatban, amelyek száma, és nem is annyira a színvonala, mint inkább az általuk megcélzott réteg szélessége csökkent. Értem ezt mind a kollégiumi, mind az iskolai rendezvényekre egyaránt. Meg kell azonban jegyezni, hogy találunk élő példát arra is, hogyan lehet a jelen helyzethez alkalmazkodva találni egy utat a test karbantartására. Kollégiumunkban, felhagyva az eddig tapasztalható kollektív sajnálkozással, néhányan létrehozta egy kulturált sportolásra alkalmas kondicionáló termet, alkalmazkodva az időhiány okozta problémához, így akkor tudnak az emberek sportolni, amikor idejük van rá.

Ez nagyon jó eredmény, azonban egy kicsit úgy érzem, ez az alkalmazkodás az egyént a társadalmunkra jellemző elszigetelődés felé viszi, nem pedig a társaság, a csoport felé.

A rendezvények palettájának színesítésére is vannak biztató próbálkozások kollégiumunkban.

Végül szeretném megköszönni azt a megtisztelő lehetőséget, hogy iskolánk újrainduló lapjában gondolataim számára helyet biztosítottak és mindazok türelmét, akik végigolvasták azokat.

Répási Attila





Agrár Sportnapok '95

Idén október 5-6-7-én a Gödöllői Agrártudományi Egyetem adott otthont az Agrár Sportnapoknak. Az agrár felsőoktatás sportolójának ez már a XXXI. találkozója volt.

Sajnos, mint mindenre mostanában ebben az országban, erre a rendezvényre is hatott a nehéz gazdasági helyzet. A Földművelésügyi- és a Közoktatási Minisztérium megtagadta a támogatását, s az OTSH volt az egyetlen, aki állami szinten segítséget tudott nyújtani Gödöllőnek. A GATE abban a szerencsés helyzetben van, hogy az egyetem sokoldalú, nagy sportlétesítménnyel rendelkezik, így kevés pályát kellett bérelnie. Így is a rendezvény három és fél napja kettő és félre zsugorodott, a sportolóknak nem biztosítottak semmiféle kulturális eseményt, sőt még egy apró emléket sem kaptak.

Egyetemünk indulása is kétséges volt, mivel a Rektor úrtól függött, mennyi pénzt biztosít a sportolók részére. Az a pénz, amit a Testnevelési Tanszék kapott, fedezett kétnapi szállást és étkezést. Az utazást minden hallgatónak saját magának kellett fizetnie,

még szerencse, hogy Gödöllő itt van a "szomszédban".

Az Állatorvostudományi Egyetemet 7 sportágban 53 sportoló képviselte, egyedül atlétikában nem indítottunk versenyzőt. A teniszezőink érték el az utóbbi évek legnagyobb állatorvostanhallgatói sikerét, hisz 7 csapatból az első helyezést érték el. Kasza Csongor (II. évf.) és Szigeti Gábor (I. évf.) minden mérkőzésüket megnyerve jutottak fel a dobogó legfelső fokára. Minden elismerésünk az övék.

Fantasztikus eredményt ért el a férfi kosárlabdacsapatunk is: Aladics Balázs, Brandenburg Tamás, Frank Moldenhauer, Görhöny Bontond, Hatvany Gábor, Kiss Krisztián, Lehoczky Imre, Levita Gal, Pozsár Miklós. A csoportjukban könnyedén verték meg a Kertészt és a Pannont, s nagyon jó játékkal a házigazda Gödöllőt is. Végül a döntőben kaptak ki az NB II-es játékosokból álló Nyíregyházától. Ilyen szép sikert a kosarasaink három vagy négy évvel ezelőtt értek el, igaz, akkor még az ASE is NB II-es volt. Szívvel gratulálunk.

Röplabdában a 4. helyezést szereztük meg, itt sokat segített, hogy a csapat fele német játékosokból állt.

Sajnos kézilabdában és labdarúgásban folytatódik az a

sorozat, hogy nem igazán tudjuk felvenni a versenyt a többi egyetem összeszokott csapataival. Nincs egyesületi szinten egyik sport sem, jóformán egész évben nincs játéklehetőség, így nehéz eredményt felmutatni. A kézilabdázók a 7., a labdarúgók a 8. helyezést érték el.

Asztaliteniszből és duatlonban is sajnos a "futottak még" mezőnybe tartozunk, bár ezeket az eredményeket igazolt sportolók ellen érték el. Külön szeretném kiemelni, hogy végre vannak női sportolóink is, akik röplabdában és duatlonban indultak. Remélem, a most alakuló női kosárlabdacsapattal már jövőre találkozunk az Agrár Sportnapokon.

Külön köszönetet kell mondanunk minden sportoló nevében a Testnevelési Tanszék dolgozóinak, hogy a szűkös anyagiak ellenére megteremtették a sportolási lehetőséget mindenki számára.

Gratulálunk minden sportolónak, és reméljük, 1996-ban Keszthelyről még több éremmel térnek haza.

-Copy-

KÓRTÖRTÉNET

FELVÉTELT AZ ÁLLATORVOSTUDOMÁNYI EGYETEMEN

ANAMNESIS: A lény egész nap egy asztalszerű bútordarabnál gubbaszt valamiféle könyvnek látszó tárgy fölött és kifejezéstelen arccal mered maga elé. Ha szólnak hozzá, csak sokadszorra hallja meg, és válasz helyett hangos, artikulátlan hangokat hallat. Nem ritkák a dühkitörések sem. Táplálékot alig vesz magához. Éjjelente szándékosan ébren tartja magát, legfeljebb 1-2 órát alszik, de azt sem a megszokott fekvőhelyén, hanem ott helyben, egyik pillanatról a másikra.

NATIONALE: 20-as éveinek elején járó basztard példány. Közepesen fejlett, rossz kondícióban lévő egyed. Kedvtelésből tartják, házi vegyest fogyaszt. Oltásai rendben vannak. Utoljára kölyökkorában harapott és rúgott, de ez fajra jellemző sajátosság.

STATUS PRAESENS: Kifejezetten gondozatlan benyomást kelt. Bágyadt, környezete iránt alig érdeklődik.

Klinikai alapértékei: 36,5° C, 120-140 /p, 16/p.

AZ EGYES SZERVEK KLINIKAI VIZSGÁLATA: Szőre - főleg a fejtetön - igen csapzott. Bőre kissé nyirkos (hyperhydrosis). Nyirokcsomói normálisak. Látható nyálkahártyái sápadtak. A légzőszervek kóros eltérést nem mutatnak, bár feltűnő, hogy a normális légzést néha egy-egy mély, sóhajszerű belégzés szakítja meg. A has nem áttapintható, kifejezetten defance-os. Bélsára formált. A nemi- és endokrin szervekre nagyfokú hypofunctio jellemző. A lép nem érhető el, a máj egyes esetekben igen. A beteg gyakran, és sok vizeletet ürít. A vizeletürítés módja egyébként normális, a szervrendszer részéről fizikális vizsgálattal kóros elváltozás nem észlelhető. Az idegrendszer vizsgálata során feltűnik a fokozott reakciókészség, amely az egyszerű nyugtalanságtól akár a dühöngésig fokozódhat. Az anamnesisben közölt kényszertesthelyzet továbbra is fennáll.

KLINIKAI LABORATÓRIUMI VIZSGÁLAT: A jellemző klinikai tünetek miatt a kórokozó jelenlétét igazoló bakteriális tenyésztés (tamponos mintavétel a verejtékmirigyek váladékából). Eredmény: Histeria monocytogenes.

DIAGNOSIS: Histeria monocytogenes (ritkán egyéb fajok) által okozott examismus és az ezzel járó chronicus undoritis a pofatájékon.

PROGNOSIS: Ha a beteg a kórformára jellemző mélypontokat túléli, kedvező.

DECURSUS, vélemény: Az examismus jól ismert, szezonálisan jelentkező, recidivára hajlamos állománybetegség. Általában 6 hétig (néha tovább) tart. A kórokozó normálisan is fellelhető a faj szervezetében, így a nyálkahártyákon és a verejtékmirigyben. A betegség kialakulásához stressztényezők szükségesek, és ma még nem ismert okok miatt ezek leginkább december-január, illetve május-június környékén hatnak. A kórlefolyás többfázisú, előfordul, hogy a beteg rövid intervallumokra emberibb külsőt ölt, elhagyja nyughelyét és ismeretlen helyre távozik. Szerencsére még aznap visszatér, ekkor státusza még javulhat is, de ne tévesszen meg senkit: ez csak átmeneti állapot. Ezekben az időkben nemritkán folyadékfogyasztása is megnő.

Az examismus hathatós gyógymódja sajnos még nem ismert. Biztosítsunk teljes nyugalmat páciensünknek és igyekezzünk minden kívánságát teljesíteni, ezzel elejét vehetjük egy esetleges újabb rohamnak.

ELKÜLÖNÍTŐ KÓRJELZÉS: A kórlefolyás és a tünetek annyira jellemzőek, hogy más kórforma szóba sem jöhet.

MEGELŐZÉS: Ajánlhatnánk a stresszhelyzetek elkerülését, de semmi értelme, ugyanis a beteg "önszántából lép bele a maga által ásott gödörbe". Legyünk hát megértőek és mi magunk próbáljuk meg elkerülni a kórt.

Halmay Dóra
V. évf.

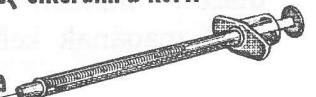

SEJT-ELMES (ELMÉS ?) TÖRTÉNET



minap, szövettan vizsgára készülve elaludtam a mikroszkópon. Hát mit látok?

Egy vándorsejt vándorol a metszeten, úgy háromnegyed hat tájt. Biztos hatkor van randija.

Dívatos unit-membránját elegáns felületi struktúrák díszítették. Végigsétált a Disse-téren. És akkor meglátta.

- Az acinusát! - kiáltott, - de jól invaginált kis cyta!

Még az ergasztoplazmája is beleborzongott. Elhatározta, hogy meghódítja.

Egy csokor elasztikus rosttal lépett elé:

- Kis cyta! - mondta, - nem bírom tovább az inaktív stádiumot! Most mindent eléd secretálok!

Te vagy a legszebben strukturált sejt széles e propriában, de talán még a submucosában is!

- Hát te voltál már a submucosában is?

- Igen, egy Thury-tourist capillaris túrán az egészet beszűrtük.

- Ó, ha én is eljuthatnék oda...

- Légy enyém kis cyta, eldiffundálunk mindenhová! Nekem még egy basalis membrán sem akadály, hiszen van nyirokútlevellem.

- Édesem - mondta a kis cyta, és szemérmesen lesütötte a stereociliumait, a vándorsejt pedig nyúlványaival gyengéden körülölelte.

Este egy dívatos, zenés sinusoidban phagocytáltak. A kis cyta most még szebb volt, szemét kifestette, hematoxilín-eosinnal. A nyúlványait keresztbe tette, néha kacéran elővillant basalis csíkolata, úgy, hogy a vándorsejt vacuolumai majdnem kiürültek.

A kis cytának megártott a sok endocytosis, túl sok secretumot öntött a lysosomába. A vándorsejt jobban bírta, pedig ő egész este mucinosust rendelt.

Öreg este volt már, csak az utóvizslák ugatták a Gianuzzi-félholdat.

- Gyere fel a végkamrámba! - súgta a vándorsejt - pinacytálhatnánk egy jót!

A bódult kis cyta hajlott is a szóra, hiszen az ő kefeszegélye sem degenerált.

Sötét, hosszú, kanyarulatós csatornákon keresztül haladtak, egyszerre a vándorsejt zseblámpája kialudt. Kimerültek benne a lymphoid-elemek. Sötétben tapogatóztak egymás felületén. A végkamrában hamar lelökődött cuticulájuk. A kis cyta lemeztelenedett strukturája gyorsan aktiválta a vándorsejtet és létrejött a membránfusio, magfúsió.

Teltek, múltak az interfasisok. A kis cyta még mindig örömmel gondolt vissza a vándorsejt megvastagodott végfácskájára. De egyszerre azt vette észre, hogy vacuolisálódni kezd.

- Húha! - gondolta - ilyen chromatindús volt a magja?

Sajnos, a kis cyta apja egy zord basalis sejt volt. Szilárd erkölcsi alaphártyáját szétszakítottak érezte. Beékelődött a fiatalok közé, majd differenciálatlan hangon így kiáltott a vándorsejtre:

- Te spermahajder! Macula densát ejtettél a lányom plasmáján!

- Jól sejt ettem - gondolta az - most oda a barrierem.

Az ősz basalis folytatta:

- Azt hiszed, hogy te vagy a lumen? - és kilökte a lumenbe.

Minden elcsendesedett. Csak a vesemedencében fürdő Henle-kacsák hápogása hallatszott.....

.... ja, nem. A gyakorlatvezető ébresztget.

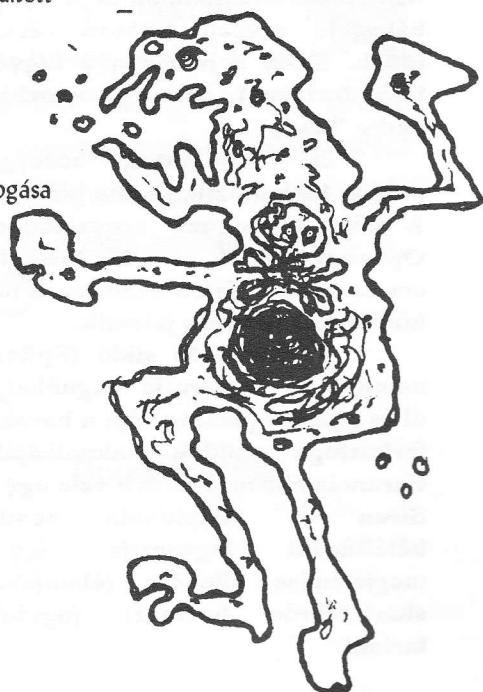
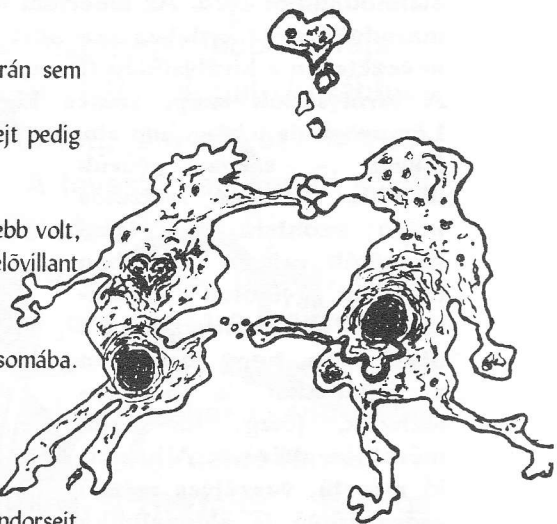

KERESZTY GÁBOR

Kígyó-gasztronómia

A legtöbb embernek a "kígyó" szó hallatán az jut az eszébe, hogy egerekkel táplálkozó pikkelyes, hideg állat. Pedig ez nem teljesen igaz. A kígyók világa élőhely, életmód és ebből eredően táplálkozás szempontjából igen változatos. Ha csupán a sikkók világában portyázunk, akkor is sok példa hozható.

Az amerikai kontinensen élő Tamnophisok, vagyis az amerikai vízisikkók halakkal, kétéltűekkel táplálkoznak, ami vízi életmódjukból ered. Az amerikai kontinensen maradván egy érdekes csoport említhető, nevezetesen a királysikkók (*Lampropeltis* sp.). A királysikkók szép, színes kígyók, pl. a *Lampropeltis triangulum sinaloe* testét piros - fekete - sárga gyűrűk díszítik. Az igen tetszetős külső azonban egy igazi kannibált rejt: a legtöbb kígyót, gyíkokat fogyasztanak. A kannibalizmus olyan erős, hogy fogságban a fajtársakat is bekebelezhetik, főleg, ha azok méretben eltérőek. A hasonló méretű, veszélyes mérgű csörgőkígyó is áldozatukká válhat.

A herpetológus az afrikai kontinensen is sok érdekes táplálkozási formával találkozhat. Ilyen az afrikai tojásevő kígyó (*Dasympeltis scabra*). A kígyó a madárfészkek fosztogatója, a lerakott tojásokat fogyasztja. A nyakcsigolyatestek ventralis nyúlványai éles képletként emelkednek be a nyelőcsőbe, így a hátrafelé préselt tojáson résszerű nyílást ütnek. Ezen a nyíláson a kígyó kipréseli a tojás tartalmát, ami a gyomorba jut, a héját pedig "kiköpi".

A *Cemophora coccinea* hasonló módon táplálkozik, de ő a hüllők tojásaitól él. A zöld különböző árnyalataiban pompázó *Opheodrys* fajok és a kis termetű, kb. 15-30 cm-es *Eirenis* fajok számára a táplálékforrást különböző rovarok jelentik.

A csirkeevő sikkó (*Spilotes pullatus*), amely 2,5 - 3 m-re is megnőhet, madarakkal él és gyakori fosztogatója a baromfiótlaknak. A farkasfogú sikkók a családjába tartozó *Farancia abacura* csak a vele egy területen élő *Siren* és *Amphiuma* nembeli farkos kétéltűeket fogyasztja, így látványos megjelenése ellenére (ébensfekete hátrész, skarlátvörös hasrész) fogságban nehéz tartani.

A *Dipsadinae* családba tartozó *Dipsas* és *Tropidodipsas* fajok magyar neve sokat elárul táplálkozási szokásaikról. Csigaevő sikkók, melyek házatlan és házas csigákkal egyaránt táplálkoznak. A csiga testét speciális technikával szakítják ki házából.

A népszerű gabonasikkó (*Elaphe guttata*) ázsiai rokona, a pirosszemű sikkó csak békákat hajlandó elfogyasztani.

A hátulméregfogas sikkók egyike a zöld ostorkígyó, mely fákon, cserjéken él. Pupillája hosszan elnyújtott téglalap alakú, ami nagyfokú térlátást tesz lehetővé. Szüksége is van erre, ugyanis a fákon élő gyíkokkal és békákkal táplálkozik, melyek jól beleolvadnak környezetükbe.

Ha a további családokat nézzük, ott is akad az "egérevéstől" messze álló példa.

A tengeri kígyók erős mérgű állatok, melyek speciálisan a tengeri életmódhoz alkalmazkodtak, farkuk evezőszerűen módosult. Testméretükhöz képest kicsi fejük lehetővé teszi, hogy az angolnászzerű halakhoz, melyek gyakran a sziklarepedésekbe menekülnek, hozzáférhessenek. A vakkígyók néven emlegetett *Typhlops* fajok rejtett életmódot élnek, földalatti életmódhoz alkalmazkodtak. Méretük mindössze 10-30 cm között mozog. E kicsiny kígyók hangya- és természetvárosok fosztogatói, ezek tojásával, bábjaival táplálkoznak. Egyik fajukat angolul "flowerpot snake" névvel illetik, mert ausztráliai hazájukból virágfölddel terjedtek el.

Az anakonda, mely akár 10 m nagyra is nőhet, képes egy kajmánt, vagy akár egy tapírborjút is megfojtani és lenyelni.

A kis homoki boák a forró homokba ássák be magukat és innen támadnak zsákmányukra. Fejükön a szemek a koponyatetővel egy síkban helyezkednek el, így a homokba rejtőzött kígyóból szinte csak két szem látszik ki. Végül az afrikai Calabria reinhardti említeném, mely esőerdei avarban, talajban rejtett életmódot él és főleg apró rágsálókkal táplálkozik, azonban a többi "egérevő" kígyóval ellentétben nem gyűrűivel fojtja meg áldozatát, hanem annak járatába bújva a falhoz szorítva végez vele.

Remélem, hogy ez a kis izelítő sokakban megváltoztatta azt az elképzelést, hogy a kígyók csak egeret esznek.

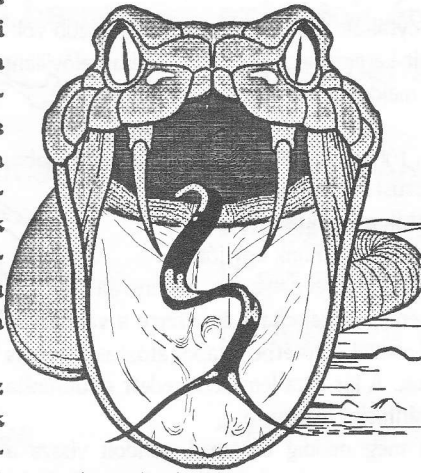

HORGÁSZÖTPERC

A halak és az időjárás

Állandó dilemmája a horgásznak a "mikor van étvágyánál a hal" kérdés. Hiszen az időjárás alakulása e hőmérséklet- és légnyomásérzékeny állat táplálékfelvételét alapvetően befolyásolja. E jellegzetes tulajdonságok ismeretében gyakran nem is olyan meglepő, hogy bizonyos helyünkön egyik nap "szépen mozognak", máskor pedig "meg sem jelennek" a halak. Pár kiragadott, jórészt saját vagy szerzett tapasztalattal kívánom megindítani újságunk horgászrovatát. E témával, és általában a rovattal kapcsolatos bármilyen felvetést, javaslatot szívesen fogadok.

A ponty - a hazai éghajlat és víziúrusok legelterjedtebb halfaja - nagyon is "frontérzékeny". Hidegfront betörését 1-2 nappal korábban megérzi és táplálkozását csaknem teljesen beszünteti, ám az ezt követő hűvös, de lassan javuló időben egyre jobban kap. A tavaszi vagy nyári rövid záporok szintén csodát művelhetnek, néhány perc alatt kifoghatjuk a napi adagot. Teljesen más a helyzet így és akkor, amikor a csendes, napos, főleg délutáni órák a legalkalmasabbak a vermelő pontyok horogra kérésére. Ilyenkor általában a mély nádasok, tavirózsások vagy medertörések környékén van a víz a megannyi halról. Ezeken a helyeken akár csendesebb decemberi - januári napokon is meglepő eredményekre lehet szert tenni.

A harcsánál - ellentétben a ponttyal - nem ritkán a zivataros - frontos idő hozza meg az eredményt. Máskor a nyugodt nyári éjszakák hoznak meglepetéseket, mert a mélyvízi rabló a sekély padkák, gyékényesek környékét látogatja. Kuttyogásra viszont kifejezetten a mozdulatlan levegőjű, napos nyárvégi őszlejtőnapok alkalmasak.

A csuka és a süllő ősszel, télen is jól (ha nem a legjobb) fogható halfajok. S ha ehhez még hozzáteszem, hogy főleg a ködös "nyúlós" novemberi, decemberi időszak a legkitűnőbb, a laikusok néltán szörnyülködhetnek el szenvedélyünkön. A tartós havas idő (a borult ég miatt) szintén nagyszerű, a viharos széllel betörő hidegfrontok annál kevésbé azok. Télen főleg a 2 m-nél mélyebb mederegyenetlenségektől tarkított helyeken érdemes kísérletezni, télvégeken azonban a csuka már szívesen beáll a sekélyebb, bokrokkal, sűrű náddal övezett mellékágakba is, engedelmeskedve fajfenntartó ösztönének.



Bondor Attila
V. évf.



Eduárd a légy



(Arany János után)

Edwards agar vajh' mit akar
bírní fakó porán;
hadd látom, mennyit tettetek
a haemolysis során?

"Tehenek, tehenek! Hát senkisé
koccint értem pohárt?
Tehenek, tehenek, és fedezetlenek,
hát ne éljen Eduárd?"

Van-e ott golyó?* S földje jó?
Vagy táptalaja túl kevés?
Használt-e a Kristály Ibi
s a pártos honfi vér?

Szó bennszakad, hang fennakad,
lehellet megszegik,
a rectumból kandikálva
féreg emelkedik:

S a nép, az istenadta nép
oly boldog-e rajt,
mint akarom, s mint a barom,
kit mastitisbe hajt?

"Vadat és halat, s mi az ég alatt
szem-szájnak kellemes,
azt látok én. Csakhogy minden
emésztőenzimes!

Tépett *Musca domestica*
léptet fakó lován,
bőséget vár, de nincsen más,
csak néma tartomány.

"De hol van, ki zengje tetteim?
Elő egy magyar tarka!"
S az ajtó mellől, fehér galamb,
felbög egy öreg marha:

"Marhatelep" a vár neve,
hol aznap este szállt,
s lovát hagyva átnyergelve
a fejőházba szállt.

"Itt van haver, ki tetteidet
elzengi" mond az agg,
s farkával egy hatalmasat
bátor legyünkre csap.

Legyem! Valóban koronád
legszebb gyémántja ez:
belsőgolyót, legelni jót
egyedül benne lelsz.

De túl zenén, túl síp-dobon,
tehénbögésen át:
ötszáz légy énekli hangosan
a vértanú dalát.

Egymásra néz a sok tehén:
ki ez a vad alak?
Tőgyükben az eseménytől
a tej is elapad.

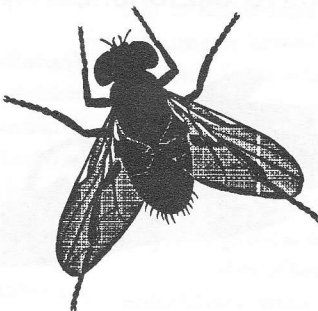

Halmay Dóra

*értsd: coccus

Kedvcsináló részletek

Marek D'Orta Róma alulról jegyezte el Júliát

Melyek a főbb különbségek férfi és nő között? c. könyvből



"Férfi és nő között az a különbség, hogy a férfi mindig is számított, a nő meg soha.

Itt van mindjárt Éva, akít másodjára teremtettek, ráadásul Ádám tartalékborájából, és nevet is rövidebbet kapott, mint a férfi.

A nő végigháziasszonykodta a történelmet, kivéve az őskort, ahol még azt se csinálhatta, mert nem voltak házak, legföljebb botokat dörzsölt, hátha szikrázik.

Róma Hét Királya mind nős volt, de röstellték bevallani, máskülönben Róma Hét Királynéját is ismernénk.

A francia forradalom alatt az első fejvesztett egy királyné volt, mert mint nőként tűz ásba vitte a szerencséjét, ergó bűnhődni kellett.

A nőket a férfiak sose vették semmibe: például Pápát se csinálták belőlük, még a buli kedvéért se.

Azt hiszem, hogy a nők, főleg azok a fátylas Arabnők szidják a férfiakat, amiért úgy lenyomják őket.

És most a férfiokról beszélek.

A férfi az emlősök vállfajába tartozik, még ha nő szüli is a gyereket, bár inkább az emlőtlenek közé kellene sorolni. A férfi szörösebb, mint a nő, most itt nem számít, hogy ismerek egy nőt, akiszörösebb, mint a férfiak, Annának hívják és szabó Materdeiben. A férfi hangja kétszer olyan vastag, főleg amikor bedühödik, igaz, hogy az egyik együttesnek vékonyabb a hangjuk, mint a lányoké.

Van egy-két színész és énekes, például Renato Zero, Mastelloni és Amanda Lir, akiről nem lehet tudni, férfi-e vagy nő-e vagy minek nevezzük.

De a legfőbb különbség férfi és nő között az, hogy a férfi csinálja a gyereket, a nő meg kiállja."



Rejtvény Az alábbi történetben jól ismert vezetéknevek vannak elrejtve, összesen 18 db. Jó szórakozást!

Riport egy sírásóval



A régi városi temetőben vagyunk, engem egy kicsit a mezőtúrirra emlékeztet. Nincs jó állapotban, nem tudom, hogy egy ilyen rom hány idegent vonz ide? Vajon futná-e a költségvetési keretből ennek felújítása?

De most egy másik nemes cél lebeg a szemem előtt: riportot készíteni a sírásóval. Elindulok felé csendben, közben a szél fel-felkavarja a fekete, barna és zöld ágakat a talpam alatt. Nem messze tőlem egy tatu bolygatja meg a nyugalmamat.

Hirtelen meglátom emberemet, éppen egy dékánt ás el. Odalépek hozzá, ő fel se nézve rivall rám:

- Vigyázzon a hullára!

Azon nyomban el is felejttem, miért jöttem. Olyan az agyam mostanában, mint egy szita. Utoljára a háborúban voltam ilyen feledékeny, de hát most békeidők járnak!

- Úgy tudom, már Szent-Györgyi Albert is ide akart temetkezni! - próbálkozom, és várom, hogy reagáljon. - Meg az árvizi hajós!

- Akkor ez még döggutas temető volt, maga marha! - kiált rám.

- Nem érdekel a durvasága, a riport érdekében én mindent kibíró lény vagyok.

Én viszont nem, úgyhogy ha lehet, ne leheljen a képembe!

Feladom. Otthagynom ezt az arrogáns alakot, majd inkább kitalálok valamit. Legalább a cikk címét már tudom:

"Nincs delibb figura, mint egy sírásó!"

H.D.

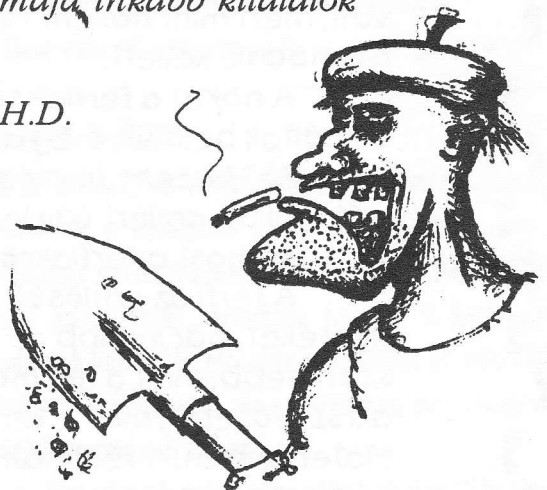

Óda a tejelőhöz

Ó, már hány ezer éve kérdezem szüntelen Tőled:
mondd meg, mért ez a bosszú? Mért nem ad friss tejet tőgyed?
Jobb lesz tán könnyörögni: kis szived tárd fel előttem,
bidd el, jobb neked, hogyha elfogadod suta jöttem!
Én így kérdelek téged, s válaszod kis szivem kardja:
hogyan vagy BŐSZ BIKÁ FÉRFI, nem pedig ostoba marha!

H.D.

REJTVÉNY

A KERESZTREJTVÉNY MEGOLDÁSA OSCAR WILDE EGY ARANYBECSŰ MONDÁSA.

1		2	3	4	5	K	6	A	7	8		Á	9		10	K	11	12	V	13	14	15	16	17
		18							19							20			21					
22	23			24		25		26			27				28	29			30					
31			32												33			34			35		36	
37		38									39		40			41								
		42			43			44				45	46		47					48		49		
50	51			52				53			54		55							56				
								57		58						59	60		61					
	P	62	S	63				L					64					S						

MEGHATÁROZÁSOK:

Vízszintes

1. A megfejtés első része 18. Gyapjúneműk kedvelt lakója 19. Váza fele! 20. Fót vége! 21. Álmosan nyújtózkodó 22. Áram teszi 24. Bázikus folyadék 26. Fértípus 28. Nagyon öreg 30. Tova 31. Szintén 32. Alig használt jegyzet jelzője 33. Részletesen, kimerítően elmagyarázó 37. triplán: tánc 40. Aroma 41. Boka teszi, ha belerúgnak 42. A megfejtés második része 44. Libahang 45. És a többi 47. Nem rosszak (ékezet nélkül) 48. Magyar Zugivók Bizottsága 50. Agg Tetvek Népgyűlése 52. ALŐ 53. latin "két-" 54. Köröm van felette 56. A ló rossz szokása ezt rágni 57. Pici Ottó 59. Állóvíz 61. Porréteget eltávolít 62. Névelő 63. Őz vége! 64. Diák hallatja tételhúzáskor

Függőleges

1. Klasszikus vicchős 2. Páratlan nemez! 3. Szolmizációs hang 4. Eltulajdonítva 5. Húsvéti állat 6. Vissza, duplán: röhögőszócska 7. Boncteremben van 8. Pata betűi keverve 9. Becézett testnevelés 10. Ilyen humor is van 11. Az egyetemista kedvenc időtöltése 12. Ennyi lába van a sánta rovarnak 13. Vissza: Ausztráliában honos medvefajtái 14. Az egyik mássalhangzó duplán 15. Elbírálás egyneműi 16. Igeképző 17. Ajtó van ilyen 23. Csinálj gödröt! 25. Nem túl gyakori férfinév 26. Férfinev 27. Ugyanaz 29. Néma Géza! 30. Kutya személyiségvédelme 34. Fájdalmas felkiáltás 35. Rácz Gizella 36. Páráról 38. Idegen Anna 39. Cigaretta vég 40. Az elején folyadékot vesz magához! 43. Előkelő társaság 44. Ezt rágták a Pál utcai fiúk 46. BK 48. Égető, csípő 49. Hangyák gyülekezete 51. A megfejtés harmadik része 53. Óriáskigyó 54. Kocsmái nedű 55. Sakk kezdete! 56. Kölkök része! 58. Páratlan Tina! 59. Morzehang 60. Disznók szállása 61. Személyes névmás

A rejtvények megfejtéseit kérjük, dobjátok be a kihelyezett gyűjtőládákba.

A megfejtéseket beküldők között értékes nyereményeket sorsolunk ki (közjegyző nélkül).

A nyertesek névsorát a gyűjtőládák környékén keressétek.

Halmay Dóra
V. évf.

GITÁR ELADÓ

Alig használt, Classic (NDK) gyártmányú klasszikus gitár tokkal (vonóval), gitáriskolával és egy-két tartalék húrral eladó.

Irányár: 15.000.- Ft

Érdeklődni lehet: Czuppon Balázs (3. évf.)

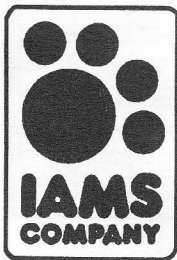

IAMS & EUKANUBA tápok hallgatók számára kedvezményes áron a kollégium 216-os szobájában vásárolhatók meg.

**VÁRJUK ÉSZREVÉTELEI(TE)KET, JAVASLATAI(TO)KAT,
OTLETEI(TE)KET ÉS NEM UTOLSÓSORBAN
IRÁSAI(TO)KAT**

**AZ EGYETEMEN ÉS A KOLLÉGIUMBAN KIHELYEZETT
GYŰJTŐDOBOZOKBA VAGY SZEMÉLYESEN A KOLLÉGIUM
216-OS SZOBÁJÁBAN.**



*Kristina
+
Balázs*

(FOLYT. KOV.)